



KARTA GWARANCYJNA

Instrukcja montażu i pielęgnacji
zlewozmywaków granitowych

milo

ZAPROJEKTOWANE Z MYŚLĄ O TOBIE

1. ZAKRES ZASTOSOWANIA:

Niniejsza gwarancja obowiązuje dla wyrobów marki MILÓ zakupionych i użytkowanych na terytorium Rzeczypospolitej Polskiej i jest udzielana:

- Konsumentowi, osobie fizycznej, która dokonała zakupu na użytek własny w gospodarstwie domowym
- osobie prawnej, jednostce organizacyjnej, która dokonała zakupu towaru w ramach prowadzonej przez siebie działalności gospodarczej, pod warunkiem dokonywania regularnych (min. raz w roku) udokumentowanych przeglądów technicznych i konserwacji produktu przez osoby uprawnione.

2. ZASADY GWARANCJI:

- a) Kupujący (zwany dalej Użytkownikiem) zobowiązany jest do zapoznania się z warunkami gwarancji, instrukcją montażu i pielęgnacji oraz ich przestrzegania. Nieprzestrzeganie tych warunków spowoduje nieuwzględnienie roszczeń gwarancyjnych w tym zakresie.
- b) Gwarancja na sprzedany towar konsumpcyjny nie wyłącza, nie ogranicza ani nie zawiesza uprawnień Użytkownika wynikających z niezgodności towaru z umową zgodnie z ustawą z dnia 27. lipca 2002 r. o szczególnych warunkach sprzedaży konsumenckiej oraz zmianie Kodeksu cywilnego (Dz. U.02.141.1176)
- c) Firma MILO (zwana dalej Gwarantem) udziela 15-letniej gwarancji na zlewozmywak granitowy oraz 2-letniej gwarancji na pozostałe elementy zestawu dołączone do zlewozmywaka w chwili zakupu. Okres gwarancji liczony jest od daty zakupu potwierdzonej dowodem zakupu.
- d) Karta gwarancyjna jest nieważna bez wpisanej daty sprzedaży potwierdzonej pieczęcią sprzedawcy i czytelnego dowodu zakupu.
- e) Świadczenia gwarancyjne będą wykonane bezpłatnie przez Gwaranta w terminie do 14 dni od daty zgłoszenia. Gwarant zastrzega sobie możliwość przedłużenia terminu usunięcia wady w razie zaistnienia okoliczności niezależnych od gwaranta, powiadamiając o tym fakcie Użytkownika.
- f) Użytkownik zobowiązany jest do sprawdzenia stanu produktu i elementów zestawu w momencie zakupu. Jakiegokolwiek późniejsze zgłoszenia dotyczące uszkodzeń mechanicznych i braków elementów zestawu nie będą uznawane.
- g) Wady fabryczne ujawnione bezpośrednio po zakupie, ale przed zamontowaniem zlewozmywaka lub elementów zestawu oraz wady i usterki ujawnione podczas użytkowania, należy zgłosić w terminie nie dłuższym niż 14 dni od daty zakupu. Użytkowanie produktów z widocznymi wadami fabrycznymi powoduje utratę gwarancji. Gwarant nie ponosi żadnej odpowiedzialności za zniszczenia powstałe bezpośrednio i pośrednio w wyniku użytkowania uszkodzonego produktu. Sprawa ma się identycznie w przypadku użytkowania zlewozmywaka lub elementów zestawu, w których wady fabryczne czy uszkodzenia ujawniły się podczas użytkowania.
- h) Reklamacje należy zgłaszać bezpośrednio do Gwaranta na stronie www.reklamacje.milo.eu.com. Zgłoszenie musi zawierać ważną kartę gwarancyjną, kopię dowodu zakupu, opis usterki, zdjęcia usterki i produktu oraz dane Użytkownika umożliwiające Gwarantowi kontakt w celu usunięcia usterki.
- i) W przypadku braku możliwości usunięcia usterki Gwarant może dokonać wymiany produktu na nowy (taki sam lub równoważny) lub zwrócić gotówkę. Zwrot gotówki możliwy jest jedynie za pośrednictwem punktu sprzedaży, w którym dokonano zakupu. Gwarant zastrzega sobie prawo do zmian produktowych i poprawek bez uprzedniego powiadomienia.
- j) Gwarant zastrzega sobie prawo wyboru sposobu realizacji (wymiana lub zwrot gotówki) zgłoszenia jak również wyboru miejsca usunięcia usterki (u Użytkownika lub w siedzibie Gwaranta). W drugim przypadku Użytkownik musi dostarczyć (w wybrany przez Gwaranta sposób i na jego koszt, po uprzednim uzgodnieniu) odpowiednio zabezpieczony na czas transportu produkt pod wskazane miejsce.

3. GWARANCJĄ NIE SĄ OBJĘTE:

- uszkodzenia i odbarwienia powstałe na skutek użytkowania niezgodnie z przeznaczeniem;
- uszkodzenia i odbarwienia spowodowane nieprzestrzeganiem instrukcji montażu, użytkowania i konserwacji;
- uszkodzenia powstałe w transporcie;
- części zużywające się podczas eksploatacji;
- uszkodzenia mechaniczne (inne niżeli fabryczne) powstałe w wyniku normalnego użytkowania (w tym przetarcia i zarysowania powierzchni) i spowodowanie nimi usterki;
- uszkodzenia spowodowane przez zanieczyszczenia wody, przewodów sieci wodociągowej, lub braku filtrów;
- produkty, w których stwierdzono zmiany konstrukcyjne lub przeróbki wykonane przez osoby inne niżeli producent;
- stosowanie innych elementów niż dołączonych do zestawu lub wskazanych przez Gwaranta;
- wady fabryczne, które istniały w chwili zakupu i nie zostały zgłoszone sprzedawcy w momencie zakupu;
- uszkodzenia powierzchni spowodowane użyciem wymienionych w pkt. 7 środków chemicznych;

- uszkodzenia i odbarwienia powstałe na skutek kontaktu powierzchni zlewozmywaka z gorącymi przedmiotami (w tym garnkami, patelniami i innymi naczyniami o wysokiej temperaturze) oraz długotrwałego kontaktu powierzchni zlewozmywaka z płynnymi substancjami chemicznymi.
 - inne wady lub usterki spowodowane niedochowaniem należytej staranności przez Sprzedawcę, Instalatora i Użytkownika;
 - przebarwienia i uszkodzenia powstałe w wyniku zaniechania czynności przewidzianych w trakcie eksploatacji, takich jak bieżące konserwacje, odkamienianie, czyszczenie, do których wykonywania zobowiązany jest użytkownik we własnym zakresie i na własny koszt.
4. MILÓ nie ponosi odpowiedzialności z tytułu jakichkolwiek szkód wobec osób lub mienia, które mogą być spowodowane przez którąś z przyczyn opisanych w punkcie 3.
 5. MILÓ nie pokrywa dodatkowych kosztów związanych z wymianą zlewozmywaka, jeśli nie jest zamontowany w taki sposób, aby był możliwy jego demontaż bez konieczności zniszczenia elementów wyposażenia kuchni, w tym blatu.
 6. MILÓ nie ponosi żadnej odpowiedzialności za jakiegokolwiek inne szkody wynikowe, poniesione przez klienta; za tego rodzaju szkody nie przysługuje odszkodowanie.
 7. MILÓ nie ponosi odpowiedzialności za szkody spowodowane:
 - wytręceniem się osadu z użytkowanej wody;
 - niedostateczną pielęgnacją zlewozmywaka;
 - stosowaniem środków zawierających aceton, substancje żrące lub ściernie;
 - konserwacją i czyszczeniem zlewozmywaków tabletkami do zmywarek, środkami do udrażniania rur, środkami do czyszczenia toalet lub innymi o przeznaczeniu nie związanym z utrzymaniem czystości zlewozmywaka granitowego.
 8. W razie zaginięcia lub stwierdzenia korekt danych karty gwarancyjnej następuje utrata uprawnień gwarancyjnych. Duplikaty karty gwarancyjnej nie będą wydawane.
 9. W przypadku zgłoszenia usterki nieobjętej gwarancją Gwarant zastrzega sobie prawo do obciążenia Zgłaszającego kosztem wynikającym z podjęcia czynności gwarancyjnych.
 10. MILÓ zastrzega sobie prawo do zmian produkcyjnych i poprawek wyrobów, podyktowanych postępem technologicznym bez uprzedniego zawiadamiania.
 11. Produkt obarczony jest błędem tolerancji wymiarów wyrobów w granicy 1,5% wynikającym z procesu technologicznego.
 12. Produkt zgłoszony do rozpatrzenia reklamacji musi być czysty zgodnie z podstawowymi zasadami higieny.

WARUNKI GWARANCJI Z DNIA:

AKCEPTUJĘ POWYŻSZE WARUNKI GWARANCJI:

PODPIS KUPUJĄCEGO

Proszę rozpakować zlewozmywak i starannie sprawdzić stan produktu oraz zawartość akcesoriów. Szczególną uwagę należy zwrócić na ewentualne uszkodzenia transportowe. W przypadku stwierdzenia jakichkolwiek wad lub braków w wyposażeniu należy to niezwłocznie zgłosić.

Zaleca się zlecić montaż wykwalifikowanemu instalatorowi!

Powierzchnie, do których montowane są zlewozmywaki muszą posiadać odpowiednią nośność, aby wytrzymać obciążenie powstające podczas montażu i użytkowania.

Montażu należy dokonywać zgodnie z normami prawnymi i technicznymi mającymi zastosowanie w budownictwie. Podczas montażu należy zadbać o to, aby nie uszkodzić produktu, miejsca jego montażu oraz akcesoriów. Dokręcając połączenia gwintowane należy użyć tylko takiej siły, jaka zapewni szczelność połączeń wodnych. Zbyt mocne dokręcenie może spowodować uszkodzenie gwintu, co może bezpowrotnie zniszczyć połączenie, może też doprowadzić do uszkodzenia miejsca montażu produktu. Aby zabezpieczyć chromowane powierzchnie śrub i nakrętek przed zarysowaniami należy stosować klucze o gładkich powierzchniach szczęk, dostosowane rozmiarem do nakrętek i śrub.

Dopuszcza się osłonięcie klucza cienką bawełnianą szmatką.

PRZEWIERCANIE OTWORÓW POD BATERIĘ, KRANIK DO WODY PITNEJ, DOZOWNIK, KOREK AUTOMATYCZNY

POTRZEBNE DO PRZEWIERCENIA OTWORÓW:

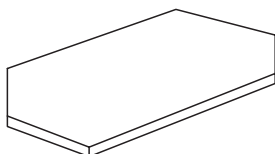

równe i stabilne podłoże

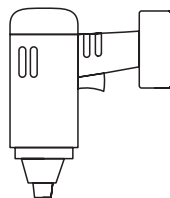

wiertarka



wiertło koronowe
diamentowe - Ø 35mm

INSTRUKCJA PRZEWIERCANIA OTWORÓW

Chcąc sprostać oczekiwaniom naszych Klientów zmieniliśmy proces produkcji zlewozmywaków granitowych Milo. Dajemy naszym Klientom wybór miejsca montażu poszczególnych elementów zestawu i ich ilość, bez konieczności zasłaniania otworów montażowych zaślepką. Otwory są fabrycznie przygotowane dla bezproblemowego przewiercenia.

W celu przewiercenia otworu pod baterię lub akcesoria, należy przygotować równą i stabilną powierzchnię, na której zostanie położony zlewozmywak. Podłoże powinno zostać osłonięte np. kartonem, żeby zminimalizować ryzyko zarysowania powierzchni zlewozmywaka.

UWAGA: Podłoże może ulec uszkodzeniu podczas przewiercania otworu.

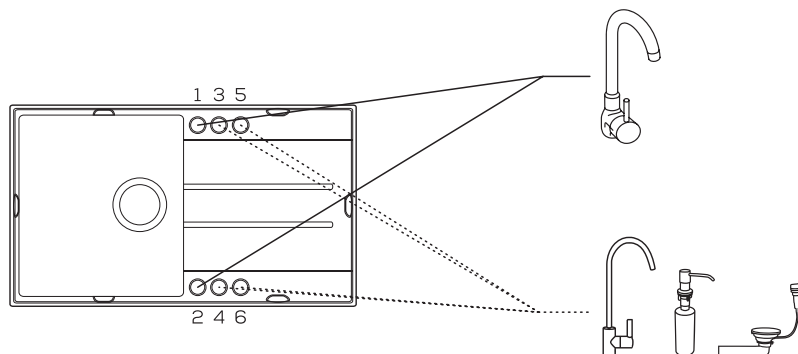

OTWÓR POD BATERIĘ

1. Połóż zlewozmywak do góry dnem na osłoniętej powierzchni.
2. Baterię zlewozmywakową zaleca się montować w pierwszy otwór od strony komory (1,2).
3. Zamontowane na wiertarkę diamentowe wiertło koronowe do gresu umieść w fabrycznie wyznaczonym zagłębieniu.
4. Wycinaj otwór wiertarką ustawioną na niskie obroty, utrzymując wiertło w pozycji pionowej. Nie należy używać zbyt dużego nacisku.
5. Pod koniec przewiercania zmniejsz nacisk, aby uniknąć wykruszenia brzegów otworu.

OTWÓR POD POZOSTAŁE AKCESORIA

1. Proces wiercenia otworów pod pozostałe akcesoria (3,4,5,6) jest taki sam jak w przypadku otworu do baterii. Należy wybrać odpowiednie fabryczne zagłębienie i postępować wg. instrukcji powyżej.

UWAGA: nie zaleca się wiercenia otworów w zlewozmywaku zamontowanym w blacie.

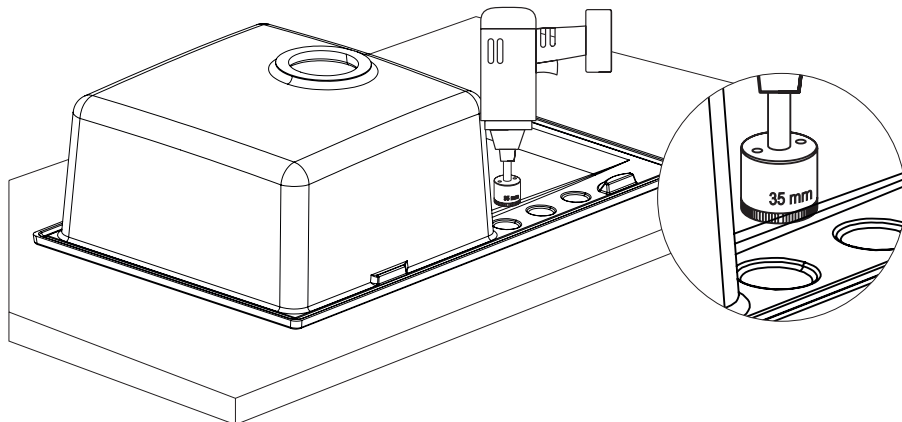

MONTAŻ ZACZEPÓW (opcjonalne)

Wybrane modele zlewozmywaków wymagają montażu z użyciem zaczepów dołączonych do zestawu.

Po osadzeniu zlewozmywaka należy ręcznie dokręcić zaczepy.



X4

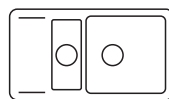
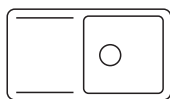

X6

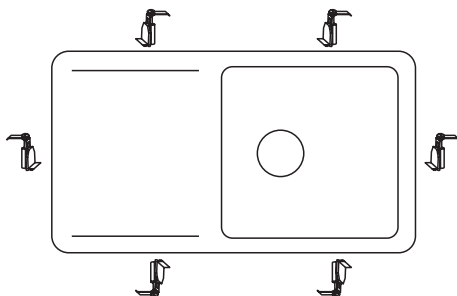
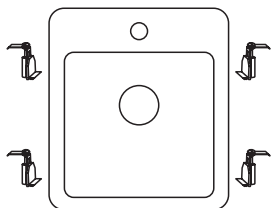

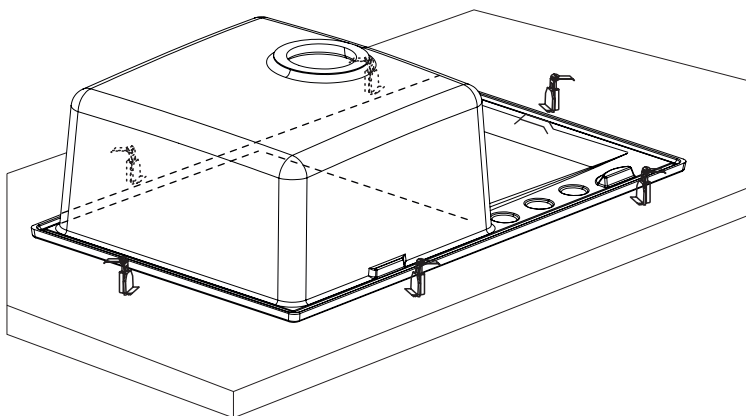

4x/6x

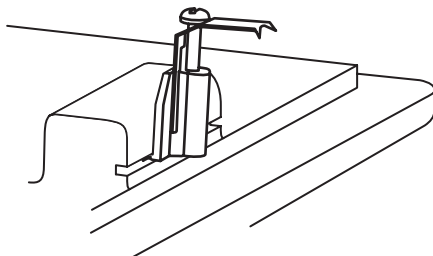
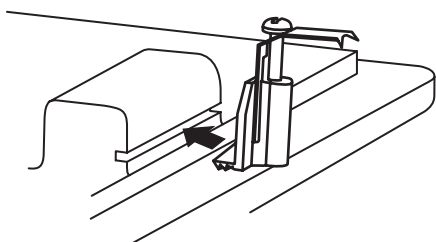

MONTAŻ - ZLEWOZMYWAK WPUSZCZANY W BLAT

POTRZEBNE DO MONTAŻU:

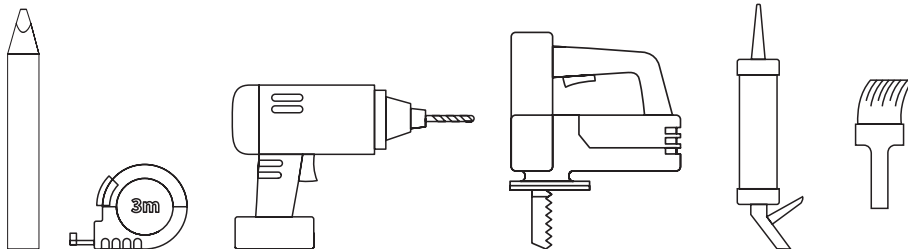

KROK 1 PRZYGOTOWANIE OTWORU POD ZLEWOZMYWAK

1. Połóż zlewozmywak do góry dnem na powierzchni, w którą będzie wmontowany. Uwzględnij układ szafek pod blatem. Następnie odrysuj ołówkiem obwód zlewozmywaka na powierzchni blatu.
2. Narysuj drugą linię wewnątrz obwodu w odstępnie 10 mm od pierwszej linii.
3. Nawierć wiertarką otwór przy wewnętrznej linii, od którego rozpocznie się wycinanie.
4. Prowadź brzeszczot/wyrzynarkę wzdłuż wewnętrznej linii. Thij utrzymując ostrze w pozycji pionowej.

KROK 2 ZAMOCOWANIE ZLEWOZMYWAKA W BŁACIE

5. Zabezpiecz silikonem wyciętą krawędź blatu.
6. Nanieś cienką warstwę silikonu na blat blisko krawędzi wycięcia oraz na krawędź zlewozmywaka.
7. Umieść zlewozmywak w wyciętym otworze.
8. Dociśnij zlewozmywak do blatu. Nadmiar silikonu usuń palcem zwilżonym w wodzie z płynem do naczyń.
9. Umieść ciężki przedmiot w komorze zlewozmywaka i odczekaj do wyschnięcia silikonu.

KROK 3 PODŁĄCZENIE BATERII I OSPRZĘTU

10. Upewnij się, że wybrana bateria zapewnia szczelność po dokręceniu do zlewozmywaka.
11. Przed montażem osprzętu odpływowo-przelewowego dokładnie przepłucz rury instalacyjne.
12. Przyłącz osprzęt zgodnie z załączoną do niego instrukcją montażu. Rurki odpływowe mogą być skracane zgodnie z wymaganiami montażowymi.
13. Istnieje możliwość podłączenia do syfonu pralki lub zmywarki.

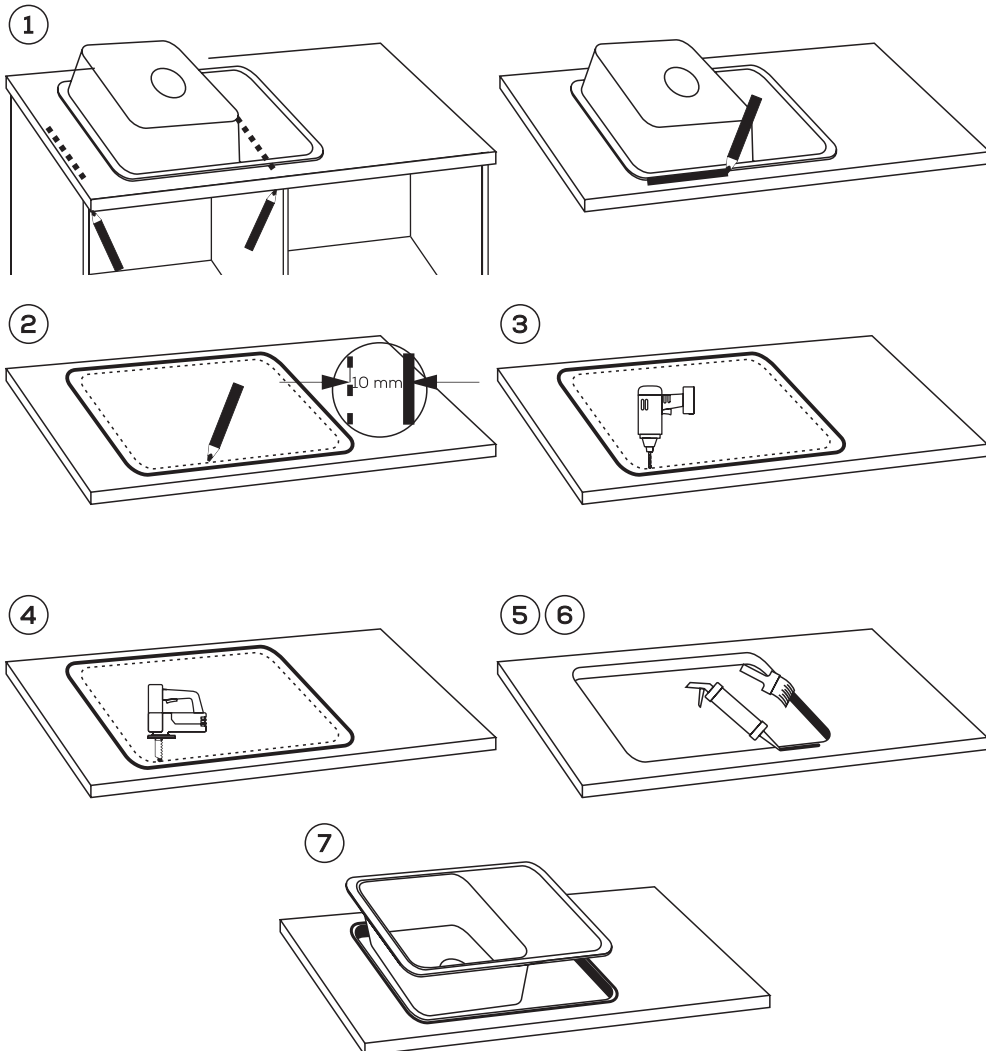

MONTAŻ - ZLEWOZMYWAK PODWIESZANY

Montaż zlewozmywaka podwieszanego najlepiej powierzyć wykwalifikowanemu instalatorowi, pozwoli to uniknąć uszkodzeń blatu i zlewozmywaka oraz osiągnąć zadowalający efekt końcowy.

UWAGA: Do instalacji podblatowej odpowiednie są tylko wybrane modele zlewozmywaków Miló (patrz specyfikacja na etykiecie)

UWAGA: Montaż podblatowy możliwy jest tylko do blatów kamiennych lub nienasiąkliwych blatów kompozytowych. Nie poleca się montażu podblatowego do blatów z płyty.

Należy uwzględnić całkowity wymiar zlewozmywaka wraz z elementami montażowymi. Zlewozmywak pasujący do podbudowy np. 50 cm (montaż wpuszczany) może się nie zmieścić przy montażu podwieszanym. Wycięcie otworu w blacie kamiennym lub kompozytowym należy zlecić wykwalifikowanej osobie/firmie.

Ze względu na niewielki skurcz materiału zlewozmywaka w procesie produkcyjnym zaleca się przekazanie zlewozmywaka osobie/firmie wykonującej otwór w celu dokładnego pobrania wymiarów oraz precyzyjnego nawiercenia otworów montażu zaczepów. Należy pamiętać o zaznaczeniu przestrzeni międzyszafkowej na blacie i wywierceniu otworów do zamontowania baterii i akcesoriów.

Mając przygotowany blat ułożony spodnią stroną ku górze, należy oczyścić i odtłuścić powierzchnię rantu zlewozmywaka oraz dolną krawędź blatu. Następnie nanieść na rant zlewozmywaka silikon sanitarny obojętny. Umieścić zlewozmywak w odpowiednim miejscu na blacie i docisnąć. Usunąć nadmiar silikonu. założyć zaczepy i dokręcić, zaczynając od środkowego. Kolejne zaczepy dokręcać po przekątnej.

POTRZEBNE DO MONTAŻU:

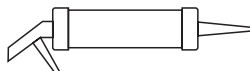

1

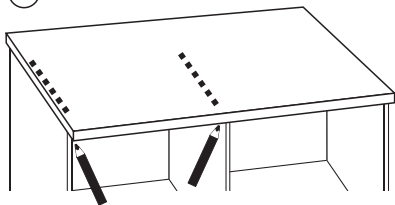

2

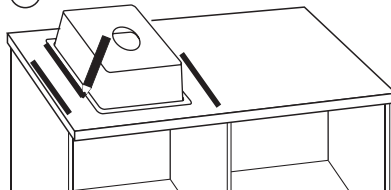

3

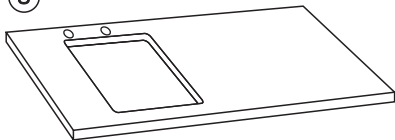

4

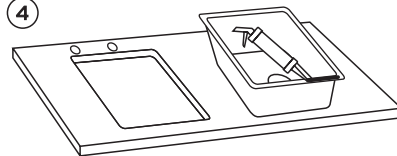

5

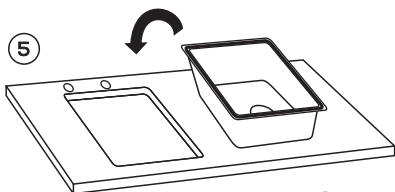

6

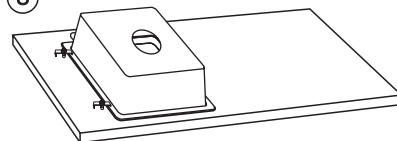

7

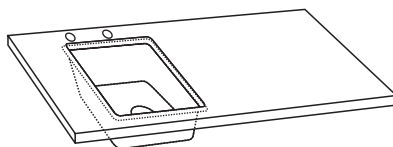

MONTAŻ - ZLEWOZMYWAK NA RÓWNI Z BŁATEM

Montaż zlewozmywaka na równi z blatem najlepiej powierzyć wykwalifikowanemu instalatorowi, pozwoli to uniknąć uszkodzeń blatu i zlewozmywaka oraz osiągnąć zadowalający efekt końcowy.

UWAGA: Do instalacji na równi z blatem odpowiednie są tylko wybrane modele zlewozmywaków Miló (patrz specyfikacja na etykiecie)

UWAGA: Montaż na równi z blatem możliwy jest tylko do blatów kamiennych lub nienasiąkliwych blatów kompozytowych. Nie poleca się montażu na równi do blatów z płyty.

Wycięcie otworu w blacie kamiennym lub kompozytowym należy zlecić wykwalifikowanej osobie/firmie. Ze względu na niewielki skurcz materiału zlewozmywaka w procesie produkcyjnym zaleca się przekazanie zlewozmywaka osobie/firmie wykonującej otwór w celu dokładnego pobrania wymiarów oraz precyzyjnego nawiercenia otworów montażu zaczepów. Otwór do montażu na równi z blatem należy wyfrezować nieco głębiej niż grubość rantu zlewozmywaka. Należy pamiętać o zaznaczeniu przestrzeni międzyszafkowej na blacie.

Mając przygotowany blat z frezem wokół otworu, należy oczyścić i odtłuścić powierzchnię rantu zlewozmywaka oraz krawędź blatu. Następnie przymierzyć zlewozmywak wkładając w otwór. Należy użyć podkładek jeśli rant zlewozmywaka jest poniżej krawędzi blatu. Wyjąć zlewozmywak i na wyfrezowaną krawędź z podkładkami nanieść silikon sanitarny obojętny. W przygotowany otwór wstawić zlewozmywak. Usunąć nadmiar silikonu.

POTRZEBNE DO MONTAŻU:

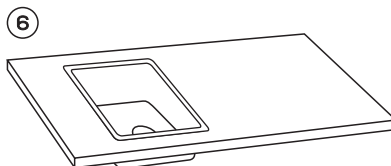
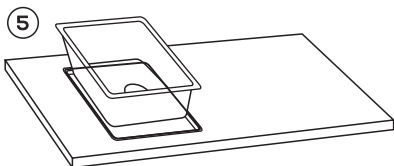
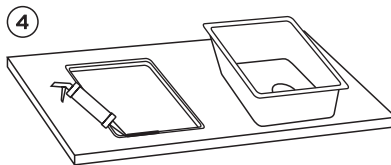
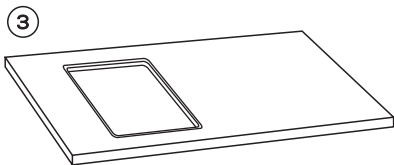
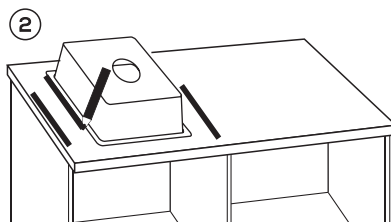
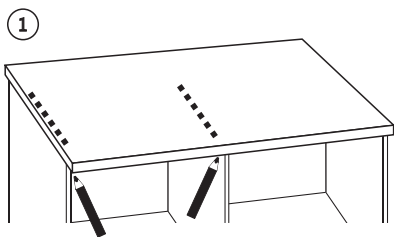
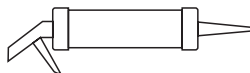

1. Nie używaj zlewozmywaka jako powierzchni do krojenia!
2. Nie odstawiaj na powierzchni zlewozmywaka gorących naczyń i innych gorących przedmiotów!
3. Do czyszczenia zlewozmywaka nie używaj metalowych i ściernych środków.
4. Wrzucanie ciężkich lub ostrych przedmiotów do zlewozmywaka może spowodować jego uszkodzenie.
5. Do czyszczenia zlewozmywaka z codziennych zabrudzeń zalecamy użyć wody z płynem do naczyń i miękkiej gąbki.
6. Aby usunąć osad z kamienia zalecamy roztwór wody z octem stołowym (50-50) lub soku z cytryny, należy nanieść je na powierzchnię zlewozmywaka pokrytego osadem przy pomocy miękkiej gąbki i odczekać około 5 minut, następnie spłukać. W razie konieczności czynność powtórzyć aż do uzyskania pożądanego efektu.
7. Do pielęgnacji i impregnacji zlewozmywaka granitowego należy używać tylko preparatu polecanego przez producenta PROFESIL G lub PROFESIL P. Preparaty te zabezpieczają produkty przed przebarwieniami, zabezpieczają powierzchnie przed nadmiernym powstawaniem osadu wapiennego, ułatwiają czyszczenie. Proces pielęgnacji i impregnacji należy wykonywać najczęściej jak to możliwe. Zalecana częstotliwość to jeden raz w tygodniu w przypadku preparatu PROFESIL G i nie rzadziej niż co 6 miesięcy w przypadku PROFESIL P.
8. UWAGA! Zabrania się czyszczenia zlewozmywaka tabletkami do zmywarek, środkami do udrażniania rur, środkami do czyszczenia toalet lub innymi o przeznaczeniu nie związanym z utrzymaniem czystości zlewozmywaka granitowego. Może to spowodować jego nieodwracalne uszkodzenie.

INSTRUKCJA PIELĘGNACJI DESKI DO KROJENIA MILÓ

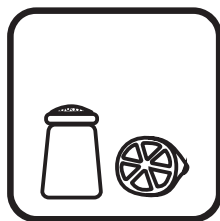

CZYŚCIĆ SOLĄ
KUCHENNĄ
I SOKIEM Z CYTRYNY

I SOKIEM Z CYTRYNY

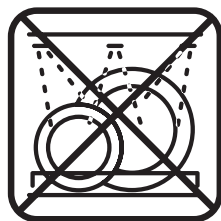

NIE MYĆ W ZMYWARCE



NIE UŻYWAĆ
ŚRODKÓW CZYSZCZĄCYCH

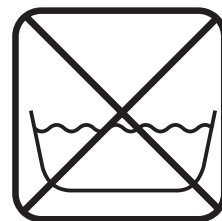

NIE NAMACZAĆ

Drewnianą deskę do krojenia MILÓ należy po każdym użyciu umyć pod bieżącą wodą, wytrzeć i pozostawić do wyschnięcia. Nie stosować drażniących środków chemicznych, nie namaczać. Drewnianych desek do krojenia nie należy myć w zmywarce, gdyż może to doprowadzić do ich nieodwracalnego uszkodzenia, a środki chemiczne mogą wnikać w strukturę drewna.

Do czyszczenia i dezynfekcji zaleca się używać soli kuchennej i soku z cytryny.

Deskę posypać solą kuchenną i połówką cytryny wcierać sól w czyszczoną powierzchnię. Obficie spłukać wodą, wytrzeć i pozostawić do wyschnięcia. Dla zachowania ładnego wyglądu i przedłużenia żywotności deski zaleca się impregnację dedykowanym preparatem, olejem tungowym lub kokosowym.

OCHRONA ŚRODOWISKA

Materiały z opakowania nadają się w 100% na surowce wtórne i oznakowano je odpowiednimi symbolami. Uwaga! Materiały opakowaniowe (woreczki polietylenowe, kawałki styropianu itp.) należy w trakcie rozpakowywania trzymać z dala od dzieci.

Po zakończeniu okresu użytkowania produkt należy usunąć zgodnie z lokalnymi zasadami gospodarowania odpadami.

W razie jakichkolwiek pytań prosimy o kontakt
tel. +48 43 822 82 82 | www.reklamacje.milo.eu.com

PRODUKT:

NAZWA:

KOD:

NR PARTII:

DATA SPRZEDAŻY I PIECZĄTKA SKLEPU:

PIECZĄTKA:

DZIEŃ

MIESIĄC

ROK

ADNOTACJA NAPRAW GWARANCYJNYCH

L.P	DATA PRZYJĘCIA	DATA NAPRAWY	OPINIA SERWISU	PODPIS I PIECZĄTKA NAPRAWIAJĄCEGO
1.				
2.				

MILÓ Dominik Frasunkiewicz, ul. Krakowskie Przedmieście 7/4, 98-200 Sieradz, Polska
tel. +48 43 822 82 82 | www.milo.eu.com

MILÓ® 2020/1

2 010000 000175



numer partii: 0100960000003159981